

US 先入れ角ナット

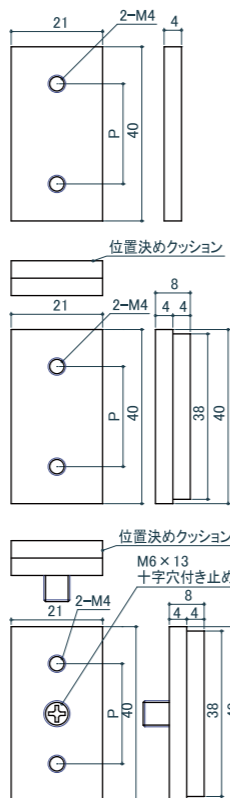

US-45□ 先入れ角ナット (M4)

品番	サイズ	P	SUS304	質量	入数
US-454	M4	23	350	24.5g	50
		21	350	24.5g	50

US-45□P 先入れ角ナット (M4/位置決めクッション付)

品番	サイズ	P	SUS304+PE	質量	入数
US-454P	M4	23	400	24.9g	50
		21	400	24.9g	50

US-45□LP 先入れ角ナット (M4/止めねじ+位置決めクッション付)

品番	サイズ	P	SUS304+PE	質量	入数
US-454LP	M4	23	520	25.8g	50
		21	520	25.8g	50

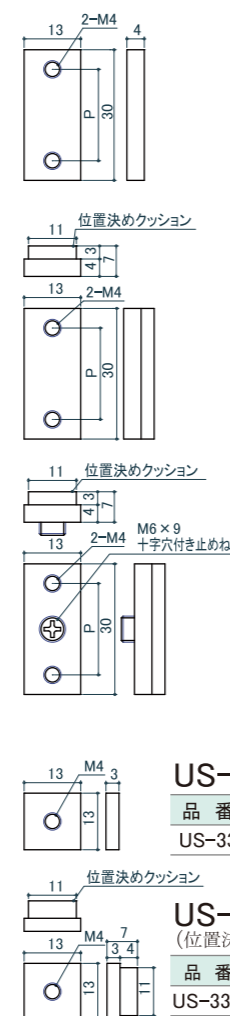

US-35□ 先入れ角ナット (M4)

品番	サイズ	P	SUS304	質量	入数
US-354	M4	23	300	11.0g	50
		21	300	11.0g	50
		15	300	11.0g	50

US-35□P 先入れ角ナット (M4/位置決めクッション付)

品番	サイズ	P	SUS304+PE	質量	入数
US-354P	M4	23	350	11.1g	50
		21	350	11.1g	50
		15	350	11.1g	50

US-35□LP 先入れ角ナット (M4/止めねじ+位置決めクッション付)

品番	サイズ	P	SUS304+PE	質量	入数
US-354LP	M4	23	470	11.4g	50
		21	470	11.4g	50
		15	470	11.4g	50

US-33□ 先入れ角ナット

品番	サイズ	スチール	SUS304	質量	入数
US-334	M4	45	185	3.6g	50

US-33□P 先入れ角ナット (位置決めクッション付)

品番	サイズ	スチール+PE	SUS304+PE	質量	入数
US-334P	M4	95	235	3.6g	50

□... 3; M3・4; M4・5; M5・6; M6

US 先入れ角ナット

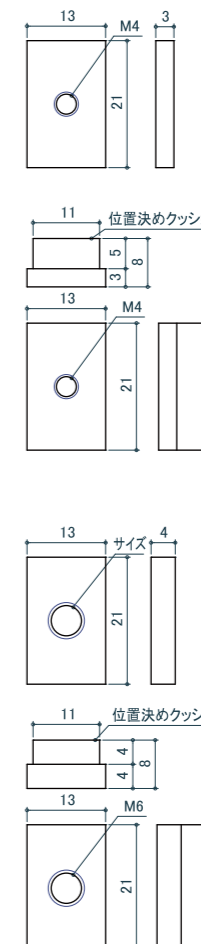
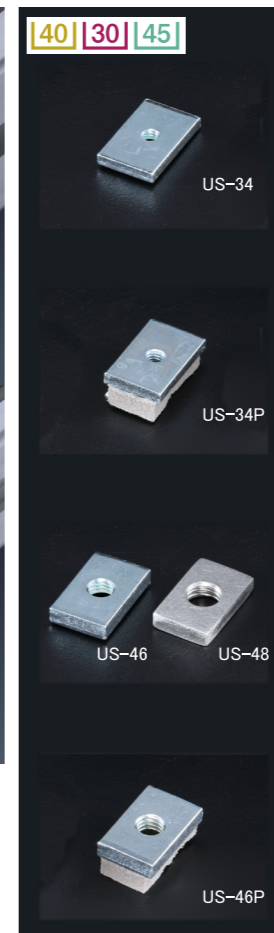

US-3□ 先入れ角ナット

品番	サイズ	スチール	質量	入数
US-34	M4	60	5.8g	50

US-3□P 先入れ角ナット (位置決めクッション付)

品番	サイズ	スチール+PE	質量	入数
US-34P	M4	110	6.0g	50

US-4□ 先入れ角ナット

品番	サイズ	スチール	SUS304	質量	入数
US-46	M6	70	220	7.4g	50
US-48	M8	---	220	6.7g	50

US-4□P 先入れ角ナット (位置決めクッション付)

品番	サイズ	スチール+PE	SUS304+PE	質量	入数
US-46P	M6	120	270	7.6g	50

□... 3; M3・4; M4・5; M5・6; M6

予め先入れ角ナットとセットして取付けられるワークに

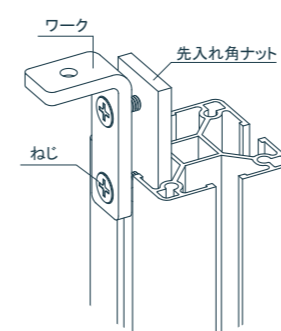

先入れ角ナットを溝に入れ、おおよその取付位置にセットしておく場合

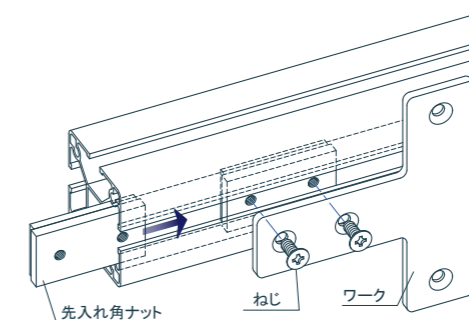

先入れ角ナットを溝に入れ、最終の取付位置にセットしておく場合

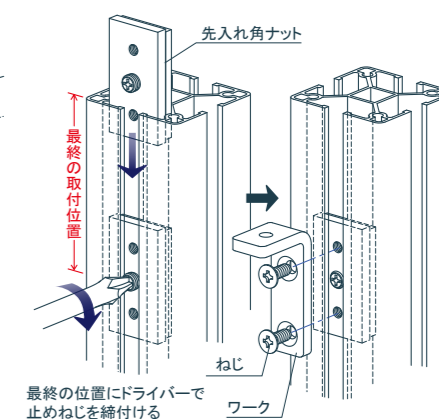

先入れ角ナット使用方法 (位置決めクッションなし・止めねじなし) US-454/354/334/34/46/48

- ①ワークに予め先入れ角ナットを溝に入れた後に動かせる程度に軽くセットします。
- ②ワークと一緒にUボールに差し込み、取付位置でねじを締め固定します。
※取付後の微調整でねじの緩め過ぎに注意してください。先入れ角ナットとワークが離れると先入れ角ナットが落下します。

位置決めクッション付先入れ角ナット使用方法 US-454P/354P/334P/34P/46P

- ①先入れ角ナットをUボールに差し込み、取付位置に移動します。
※位置決めクッションで止まります。
- ②ワークを取付けます。
※ワーク取付後にねじが緩んでも位置が保たれます。

止めねじ・位置決めクッション付先入れ角ナット使用方法 US-454LP/354LP

- ①先入れ角ナットをUボールに差し込み、取付位置に移動します。
※位置決めクッションで止まります。
- ②止めねじを締めつけます。
※ナットが完全に位置決めされます。
- ③ワークを取付けます。